



LIGHTING IN-WALL RECEIVER RTS

- FR** Notice installateur
- EN** Installer manual
- DE** Installationsanleitung
- NL** Installatiehandleiding

FR - Toute utilisation hors du domaine d'application défini par Somfy est interdite. Elle entraînerait, comme tout irrespect des instructions figurant dans cette notice, l'exclusion de la responsabilité et de la garantie Somfy. Avant toute installation, vérifiez la compatibilité de ce produit avec les équipements et accessoires associés.

EN - Any use outside the sphere of application specified by Somfy is forbidden. In this event, as for all usage not consistent with the instructions given here, Somfy declines any responsibility for harm or damage. Never begin installing without first checking the compatibility of this product with the associated equipment and accessories.

DE - Jede Verwendung, die nicht dem von Somfy bestimmten Anwendungsbereich entspricht, gilt als nicht bestimmungsgemäß. Im Falle einer nicht bestimmungsgemäßen Verwendung, wie auch bei Nichtbefolgung der Hinweise in dieser Anleitung, entfallen die Haftung und die Gewährleistungspflicht von Somfy. Vor der Montage muss die Kompatibilität dieses Produkts mit den dazugehörigen Ausrüstungs- und Zubehörteilen geprüft werden.

NL - Elke vorm van gebruik dat buiten het door Somfy gedefinieerde toepassingsgebied valt, is niet toegestaan. Dit zal, evenals het negeren van de instructies in deze handleiding, leiden tot het vervallen van iedere aansprakelijkheid en garantie van Somfy. Vóór de installatie aangevat wordt, moet gecontroleerd worden of dit product compatibel is met de aanwezige apparatuur en accessoires.

FR 1 Installation

Le Lighting in-wall receiver RTS permet la commande des éclairages (P<500W pour les lampes halogènes ou P<60W pour les lampes fluocompactes/Led) depuis un émetteur de la gamme Somfy RTS.

1.1. Emetteurs compatibles (12 max.) : Le récepteur pour éclairage est compatible avec tous les émetteurs Somfy RTS. Se référer aux notices correspondantes.

1.2. Recommandations d'installation :

- Equipement à intégrer, installation dans boîte d'encastrement ou de dérivation. Ce produit Somfy doit être installé par un professionnel de la motorisation et de l'automatisation de l'habitat auquel cette notice est destinée. L'installateur doit, par ailleurs, se conformer aux normes et à la législation en vigueur dans le pays d'installation et informer ses clients des conditions d'utilisation.

1.3. Câblage : Attention : Couper l'alimentation secteur avant intervention.

- La tension d'alimentation secteur doit être en cohérence avec la tension de l'éclairage indiquée sur l'étiquette: 240V~50/60 Hz ou 120V~60 Hz.

- Respecter le câblage du Neutre / Phase.

- Après installation aucune traction ne doit s'effectuer sur les borniers.

- Nous vous recommandons d'utiliser un outil pour appuyer sur les grips d'insertion du bornier lors du câblage et décâblage

A: Si aucune commande filaire n'est connectée au micro-récepteur, relier les fils 5, 6 et 7 avec une barrette de connexion.

B: Câblage d'un bouton poussoir.

C: Câblage d'un interrupteur.

2 Programmation du récepteur

Le produit devra être placé dans son emplacement final avant sa mise sous tension et toute intervention.

2.1-Programmation d'un nouvel émetteur:

1- Appuyer 3 sec. sur le bouton **PROG** du récepteur, l'éclairage s'allume pendant deux secondes.

2- Appuyer 1 sec. sur la bouton **PROG** du nouvel émetteur, l'éclairage s'allume pendant deux secondes.

- Dans le cas d'une commande de groupe : répéter les opérations 1 et 2 pour chaque récepteur du groupe.

- Pour supprimer un émetteur : répéter les opérations 1 et 2 avec l'émetteur à supprimer de la mémoire.

2.2 Annulation complète de la programmation:

- Appuyer sur le bouton **PROG** du récepteur pendant plus de 7 secondes, l'éclairage s'allume pendant deux secondes deux fois de suite.

3 Fonctionnement

Commande radio:

- Emetteurs fonctionnels : Un appui sur la touche **▲** commande l'allumage. Un appui sur la touche **▼** commande l'extinction.

- Emetteurs séquentiels : Chaque appui sur la touche de l'émetteur commande successivement l'allumage ou l'extinction.

Commande filaire :

- Chaque appui sur un bouton poussoir connecté entre les fils 6 & 7 commandera l'allumage ou l'extinction de l'éclairage.

- Un interrupteur branché entre les fils 5 & 6 commandera l'allumage ou l'extinction de l'éclairage.

4 Caractéristiques

- Sortie de commande: 500W pour les lampes halogènes ou 60W pour les lampes fluocompactes/Led. Produit non garanti compatible avec des charges lumineuses TBT associées à des transformateurs ferromagnétique ou torique TBT.

- Radio : 433.42 MHz

- Dimensions (mm) : 41 x 45 x 19 mm

- Température de stockage: -30°C +70°C

- Température d'utilisation: -20°C +55°C

- Altitude maximum d'utilisation: 2000 mètres.

- Catégorie liée à l'environnement : Isolement Cat III et pollution Cat II

- Indice de protection : IP20 sous réserve du respect des consignes d'installation. Utilisation intérieure uniquement (protection contre les corps solides de diamètre > 12 mm, aucune protection contre les fluides).

- Produit sensible aux chocs et aux chutes.

- Veiller à recycler les déchets via votre système local de collecte.

Par la présente, Somfy déclare que le produit est conforme aux exigences essentielles et aux autres dispositions pertinentes des directives européennes applicables pour l'Europe. Une déclaration de conformité est mise à disposition à l'adresse internet www.somfy.fr/ce

EN-USA 1 Installation

The Lighting in-wall receiver RTS is used for controlling lighting (P<500W for halogen bulbs or P<60W for energy saving/led bulbs) from a transmitter from the Somfy RTS range.

1.1. Compatible transmitters (12 max.): The Lighting in-wall receiver RTS is compatible with all Somfy RTS transmitters. Please refer to the corresponding instructions.

1.2. Installation recommendations:

- The receiver must be installed in a listed electrical box by a licensed electrician or a qualified professional of motorisation or automation in accordance with these instructions and with local and national electrical codes.

1.3. Wiring: Important: Cut the power at the circuit breaker before any work on the product.

- The mains power supply voltage must be consistent with the lighting voltage shown on the label: 240V~50/60 Hz or 120V~60 Hz.

- Do not reverse the neutral and live wiring connections.

- After installation, the wires into the terminals must not be under physical tension.

- We recommend that you use a tool to push down on the terminal's insertion grips during wiring and unwiring.

A: If no switch is connected to the receiver, cap off wires 5, 6 and 7. Put an insulation plate on the front

B: Wiring a push button.

C: Wiring a switch.

2 Programming the receiver

The product should be fully installed before it is powered and used.

2.1-Programming a new transmitter:

1 - Press the receiver's **PROG** button for 3 seconds, the light will switch on for two seconds.

2 - Press the new transmitter's **PROG** button for 1 second, the light will switch on for two seconds.

- To control a group of lights: repeat steps 1 and 2 for each light in the group.

- To remove a transmitter: repeat stages 1 and 2 with the transmitter to be deleted from the memory.

2.2 Complete cancellation of the programming:

- Press on the receiver's **PROG** button for more than 7 seconds, the lighting will switch on for 2 seconds twice in succession.

3 Operation

Radio control:

- Transmitter function: Press the **▲** button to turn the light on. Press the **▼** button to turn the light off.

- Sequential transmitter: Each press of the button sequences the light between on and off.

Wired control:

- Each time a push button connected between wires 6 and 7 is pressed, the lighting is switched on or off.

- A switch connected between wires 5 and 6 will switch the lighting on or off.

4 Characteristics

- Control output: 500W for halogen bulbs or 60W for low energy/Led bulbs. Product not guaranteed compatible with Extra Low Voltage light associated with ferromagnetic or torique Extra Low Voltage transformers.

- Radio: 433.42 MHz

- Dimensions (mm) 41 x 45 x 19

- Storage temperature: -30°C +70°C

- Temperature for utilisation: -20°C +55°C

- Maximum altitude for use: 2000 metres.

Somfy hereby declares that the product conforms with the essential requirements and other relevant provisions of the European Directives applicable for Europe. A Declaration of Conformity is available at www.somfy.com/ce.

DE 1 Installation

Der Lighting in-wall receiver RTS für Beleuchtungen ermöglicht die Steuerungen von Beleuchtungen (P<500W mit Halogenlampen bzw. P<60W mit Energiesparlampen /LED) von einem Sender der Reihe Somfy RTS aus.

1.1. Kompatible Sender (max. 12) : Der Lighting in-wall receiver RTS ist kompatibel mit allen Somfy RTS Sendern. Siehe dazu die entsprechenden Hinweise.

1.2. Installationsempfehlungen:

- Einbaugerät, zur Installation in einer Einbau- oder Anschlussdose. Der Einbau dieses Somfy Produktes muss durch eine Elektrofachkraft vorgenommen werden. Der Installateur muss sich außerdem an die Normen und die im Installationsland geltenden Gesetze halten und seine Kunden über die Nutzungsbedingungen informieren.

1.3. Verkabelung: Vorsicht: Vor jedem Eingriff die Stromzufuhr im betroffenen Sektor unterbrechen.

- Die Versorgungsspannung muss mit der auf der Beleuchtung angegebenen Spannung übereinstimmen: 240V~50/60 Hz oder 120V~60 Hz.

- Neutralleiter- und Phasenverkabelung beachten.

- Nach der Installation darf keinerlei Zugbelastung auf die Klemmen einwirken.

- Wir empfehlen Ihnen, für das Drücken auf die Klemmen zum Anschließen und Abnehmen der Kabel ein Werkzeug zu verwenden.

A: Wenn keine andere Kabelsteuerung am Mikroempfänger angeschlossen ist, müssen die Kabel 5, 6 und 7 gebrückt werden. Bitte verwenden Sie eine isolierende Abdeckung.

B: Verkabelung eines Tasters.

C: Verkabelung eines Schalters.

2 Programmieren des Empfängers

Vor dem Anschluss und der Inbetriebnahme muss der Empfänger an dem für ihn vorgesehen Platz montiert werden.

2.1. Programmieren eines neuen Senders:

1. Betätigen Sie 3 Sekunden die Taste **PROG** des Empfängers; die Beleuchtung geht für zwei Sekunden an.

2. Betätigen Sie 1 Sekunde die Taste **PROG** des neuen Senders; die Beleuchtung geht für zwei Sekunden an.

- Für gruppierte Steuerungen: die Vorgänge 1 und 2 für jeden Empfänger der Gruppe wiederholen.

- Löschen eines Senders: Vorgänge 1 und 2 mit dem Sender wiederholen, der aus dem Speicher gelöscht werden soll.

2.2. Vollständiges Löschen der Programmierung:

- Betätigen Sie die Taste **PROG** des Empfängers für über 7 Sekunden; die Beleuchtung geht zwei Mal nacheinander für je zwei Sekunden an.

3 Funktion der Steuerung

Funksteuerung:

- 3-Tasten-Sender: Ein Druck auf die Taste **▲** zum Anschalten. Ein Druck auf die Taste **▼** zum Ausschalten.

- 1-Tasten-Sender (Toggle-Mode): Jede Betätigung der Steuertaste des Senders schaltet die Beleuchtung der Reihe nach ein bzw. aus.

Kabelsteuerung:

- Jede Betätigung eines Tasters, der zwischen den Kabeln 6 & 7 angeschlossen ist, schaltet die Beleuchtung ein bzw. aus.

- Ein zwischen den Kabeln 5 & 6 angeschlossener Schalter schaltet die Beleuchtung ein bzw. aus.

4 Eigenschaften

- Steuerungs Ausgang: 500W mit Halogenlampen bzw. 60W mit Energiesparlampe / Led. Die Kompatibilität mit Lampen, die über Kleinspannungstransformatoren betrieben werden, kann nicht garantiert werden.

- Funkanlage: 433.42 MHz

- Abmessungen (mm) 41 x 45 x 19

- Lagerungstemperatur: -30°C +70°C

- Betriebstemperatur: -20°C +55°C

- Maximale Betriebshöhe: 2000 Meter.

Hiermit erklärt Somfy, dass dieses Produkt mit den grundlegenden Anforderungen und anderen relevanten Vorschriften der in Europa geltenden europäischen Richtlinien übereinstimmt. Eine Konformitätserklärung ist auf der Web-Seite www.somfy.com/ce verfügbar

	FR	EN	USA	DE	NL
240V~50/60 Hz 120V~60 Hz	N 1	Vert / Jaune	Green / Yellow	Grün / Gelb	Groen / Geel
	Ph./L 2	Bleu	Blue	Blau	Blaauw
	N 3	Vert / Jaune	Green / Yellow	Grün / Gelb	Groen / Geel
	Ph./L 4	Bleu	Blue	Blau	Blaauw
	5	Vert	Green	Grün	Groen
	6	Blanc	White	Weiss	Wit
	7	Jaune	Yellow	Gelb	Geel

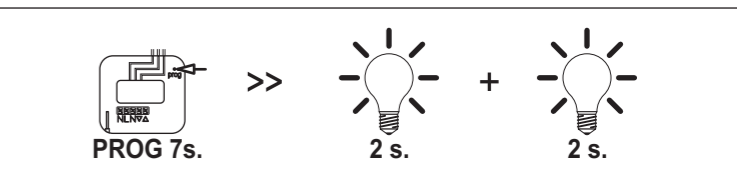
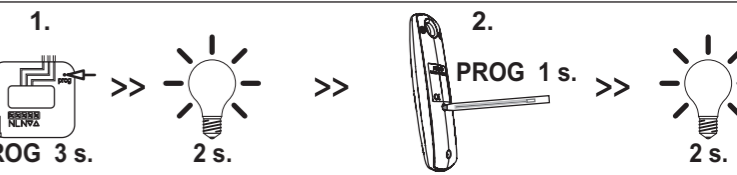

NL 1 Installatie

Met de Lighting in-wall receiver RTS kunt u de verlichting bedienen (P<500W voor halogeenlampen of P<60W voor fluocompacte lampen/Led) met een zender uit het Somfy RTS assortiment.

1.1. Compatibele zenders (max. 12): De Lighting in-wall receiver RTS is compatibel met alle Somfy RTS-zenders. Zie de bijbehorende handleiding.

1.2. Aanbevelingen voor de installatie:

- In te bouwen uitrusting, installatie in inbouw- of lasdoos. Dit Somfy-product dient door een professional op het gebied van motorisering en automatisering van woningen te worden geïnstalleerd.

- Deze handleiding is voor deze professional bedoeld. Bovendien moet de installateur zich houden aan de geldende wettelijke normen in het land waar hij de installatie uitvoert en zijn klanten over de gebruiksvoorwaarden informeren.

1.3. Bekabeling: Let op: Sluit de stroom af vooraleer u werkzaamheden uitvoert.

- De netstekker dient overeen te komen met de vermelde spanning: 240V~50/60 Hz of 120V~60 Hz.

- Let op de nul- en faseadren. Omwisseling hiervan kan spanning op de schakelaar plaatsen.

- Na installatie mag de bedrading geen trekkracht uitoefenen op de klemmen.

- Wij bevelen u aan om een hulpmiddel te gebruiken voor het indrukken van de klemmen van connectoren tijdens het aansluiten van de bedrading.

A: Als er geen bedrade bediening met de micro-ontvanger is verbonden, verbind dan de draden 5, 6 en 7 met een kroonsteen. Scherm de ontvanger af met een isolatieplaat.

B: Bekabeling van een drukkноп.

C: Bekabeling van een omschakelcontact.

2 Programmering van de ontvanger

Monteer de ontvanger volledig vooraleer de spanning te activeren.

2.1. Programmering van een nieuwe zender:

1. Druk 3 seconden op de knop **PROG** van de ontvanger, de verlichting gaat twee seconden aan.

2. Druk 1 seconde op de toets **PROG** van de zender, de verlichting gaat twee seconden aan.

- Bij bediening van een groep: herhaal dan de handelingen 1 en 2 voor iedere ontvanger van de groep.

- Om een zender te wissen: herhaal verrichting 1 en 2 voor elke uit het geheugen te verwijderen zender.

2.2. Volledig wissen van de programmering:

- Druk langer dan 7 seconden op de knop **PROG** van de ontvanger, de verlichting gaat twee keer achter elkaar twee seconden aan.

3 Werking van de bediening

Radiografische bediening:

- Klasseke zenders: Druk op toets **▲** om de verlichting in te schakelen. Druk op toets **▼** om de verlichting uit te schakelen.

- Sequentiele zenders: Met elke druk op de bedieningstoets van de zender kunt u het licht in- of uitschakelen.

Bedrade bediening:

- Elke puls op een drukkноп verbonden tussen de draden 6 en 7 zorgt voor het in- of uitschakelen van de verlichting.

- Een aangesloten omschakelcontact tussen de draden 5 en 6 zorgt voor het in- of uitschakelen van de verlichting.

4 Eigenschappen

- Uitgang bediening: 500W voor halogeenlampen of 60W voor fluocompacte lampen/Led. Er wordt geen garantie geboden op de correcte werking van de ontvanger in combinatie met verlichting op zeer lage spanning met ferromagnetische of ring trafo's.

- Frequentie: 433.42 MHz

- Afmetingen (mm) 41 x 45 x 19

- Obergte temperatuur: -30°C +70°C

- Gebruikstemperatuur: -20°C +55°C

- Maximum gebruikshoogte: 2000 meter.

Hierbij verklaart Somfy dat dit product in overeenstemming is met de essentiële eisen en de andere relevante bepalingen van Europese richtlijnen die gelden voor Europa. Een conformiteitsverklaring is beschikbaar op www.somfy.com/ce.

**LIGHTING IN-WALL RECEIVER RTS**

- ES** Manual del instalador
PL Instrukcja instalacji
CS Instalační manuál
EL Εγχειρίδιο εγκατάστασης



ES - Cualquier uso diferente de la aplicación establecida por Somfy se considerará un uso inadecuado. Esto conformará, al igual que cualquier otra falta de seguimiento de las instrucciones que figuran en esta guía, la exclusión de responsabilidad y la anulación de la garantía por parte de Somfy. Antes de su instalación, compruebe la compatibilidad de este producto con los equipos y accesorios asociados

PL - Używanie produktu poza zakresem zastosowania określonym przez Somfy jest niedozwolone. Spowodowałyby ono, podobnie jak nieprzestrzeganie wskazańk figurujących w niniejszej instrukcji, zwolnienie producenta z odpowiedzialności oraz utratę gwarancji Somfy. Przed rozpoczęciem montażu należy sprawdzić zgodność tego produktu ze sprzętem i akcesoriami, które mają z nim współpracować

CS - Použití výrobku pro jiný účel, než stanoví výrobce - firma Somfy, není dovoleno. Použití výrobku pro jiný účel, než je stanoveno, nebo nedodržení pokynů tohoto návodu má za následek ztrátu záruky. Společnost Somfy v tomto případě nenese odpovědnost za vzniklé následky. Před instalací vždy nejdříve ověřte kompatibilitu tohoto výrobku s konkrétním zařízením a příslušenstvím

EL - Οποιαδήποτε άλλη χρήση πέραν του ποιά εφαρμογής που έχει ορίσει η Somfy είναι ακατάλληλη. Σε περίπτωση άλλης χρήσης, συνεπάγεται ότι δεν τηρήθηκαν οι οδηγίες που περιγράφονται στο παρόν φυλλάδιο, και επιφέρει τον αποκλεισμό οποιασδήποτε ευθύνης και εγγύησης από τη μεριά της Somfy. Πριν από κάθε εγκατάσταση, ελέγξτε τη συμβατότητα του προϊόντος με τους σχετικούς εξοπλισμούς και εξαρτήματα.

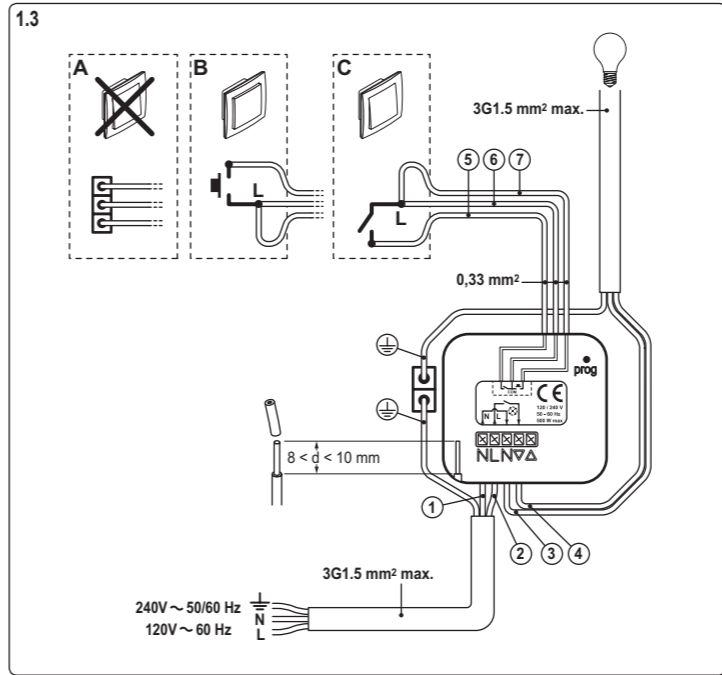
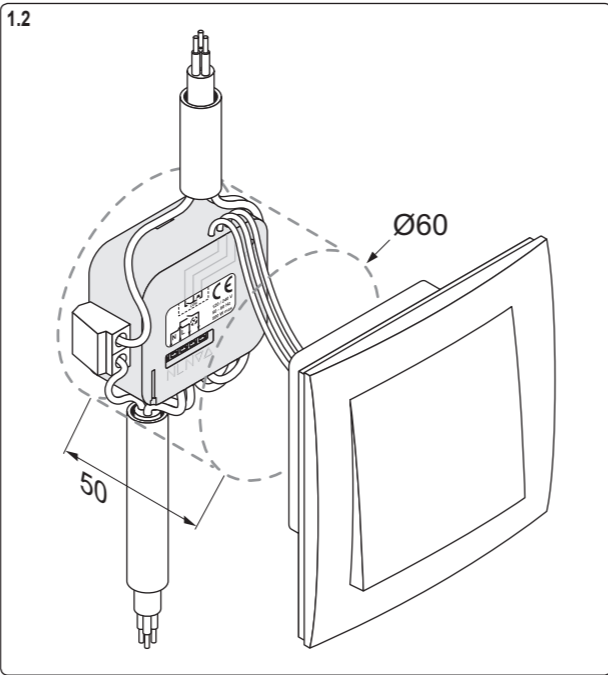
**ES 1 Instalación**

El Mini receptor RTS de iluminación permite controlar la iluminación (P<500 W de luces halógenas o P<60 W de luces fluorescentes/LED) desde un emisor de la gama Somfy RTS.

1.1. Emisores compatibles (12 como máx.): El Mini receptor RTS es compatible con todos los emisores Somfy RTS. Consulte la información correspondiente.

1.2. Recomendaciones de instalación:

- Equipo a integrar, instalación en caja de empotrar o de derivación. Este producto Somfy debe ser instalado por un profesional del sector de la motorización y de la automatización de hogares al que va destinado esta información. Por otro lado, el instalador debe cumplir las normas y la legislación en vigor del país de instalación, así como informar a sus clientes de las condiciones de uso.

1.3. Cableado: Advertencia: Corte la alimentación antes de intervenir.

- La tensión de alimentación debe ser compatible con la tensión indicada en la etiqueta: 240V~50/60 Hz o 120V~60 Hz.

- Respete el cableado de neutro / fase.

- Una vez realizada la instalación no debe aplicarse ningún tipo de tracción a los bornes.

- Le recomendamos que utilice una herramienta adecuada para presionar en los bornes, mientras realiza la conexión o desconexión.

A: Si no hay ningún mando por cable conectado al Mini receptor RTS, asegúrese que los cables 5, 6 y 7 están protegidos de contactos aleatorios.Instalar un elemento aislante en la parte de delante

B: Zapolowanie de pulsador.

C: Cableado de un interruptor.

2 Programación del receptor

El producto debe instalarse en su emplazamiento final antes de la conexión definitiva, o de cualquier intervención.

2.1. Programación de un nuevo emisor:

- Pulse durante 3 seg. el botón **PROG** del receptor: la iluminación se encenderá durante 2 segundos.
- Pulse durante 1 seg. el botón **PROG** del nuevo emisor: la iluminación se encenderá durante dos segundos.

- En el caso de un mando de grupo: repita las operaciones 1 y 2 con cada receptor del grupo.
- Para eliminar un emisor: repita las operaciones 1 y 2 con el emisor para eliminarlo de la memoria.

2.2. Anulación completa de la programación:

- Pulse el botón **PROG** del receptor durante más de 7 segundos: la iluminación se encenderá durante dos segundos, dos veces consecutivas.

3 Funcionamiento del mando**Mando por radio:**

- Emisores funcionales: Pulsar una vez la tecla ordena el encendido. Pulsar una vez la tecla ordena el apagado.
- Emisores secuenciales: Cada vez que se pulsa la tecla de control, el emisor ordena sucesivamente el encendido o el apagado.

Mando por cable:

- Cada vez que se pulsa un pulsador conectado entre los cables 6 y 7 se ordena el encendido o el apagado de las luces.

- Un interruptor conectado entre los cables 5 y 6 ordenará el encendido o el apagado de las luces.

4 Características

- Salida del módulo: 500 W para luces halógenas o 60 W para las luces fluorescentes/Led. Producto no garantizada la compatibilidad con iluminación de extra bajo voltaje asociado a transformadores ferromagnéticos o toricos de extra bajo voltaje.
- Radio: 433,42 MHz
- Dimensiones (mm): 41 x 45 x 19
- Temperatura de almacenamiento: -30°C +70°C
- Temperatura de uso: -20°C +55°C
- Altitud máxima de uso: 2000 metros.

- Categoría relacionada con el medio ambiente: Aislamiento de Cat. III y contaminación de Cat. II
- Conformidad europea: CE
- Índice de protección: IP20 siempre que se cumplan las normas de instalación. Únicamente utilización en el interior (protección contra los cuerpos sólidos de diámetro > 12 mm, sin ninguna protección contra los líquidos).
- Producto sensible a los golpes y a las caídas.
- Asegúrese de reciclar los residuos a través de su sistema local de recogida.

Por la presente, Somfy declara que el producto cumple con los requisitos básicos y demás disposiciones de las directivas europeas de aplicación en Europa. Podrá encontrar una declaración de conformidad en la página web www.somfy.com/ce.

PL 1 Instalacja

Lighting in-wall receiver RTS do oświetlenia umożliwia sterowanie oświetleniem (P< 500 W dla lamp halogenowych lub P< 60 W dla lamp fluorescencyjnych (energospzczędnych) lub LED) za pomocą nadajnika z gamy Somfy RTS.

1.1. Nadajniki kompatybilne (maks.12): Lighting in-wall receiver RTS jest zgodny ze wszystkimi nadajnikami Somfy RTS. Prosimy zapoznać się z odpowiednimi instrukcjami.

1.2. Zalecenia dotyczące instalacji:

- Urządzenie do montażu w puszcze podtynkowej lub rozgałęznej. Ten produkt Somfy jest przeznaczony do montażu przez profesjonalistę z branży napędów i automatyki domowej i dla niego przeznaczona jest niniejsza instrukcja. Instalator musi postępować zgodnie z normami i przepisami obowiązującymi w kraju instalacji i musi poinformować swoich klientów o warunkach użytkowania. Montaż urządzenia musi być zgodny z tą instrukcją.

1.3. Okablowanie

- **Uwaga:** Przed wykonywaniem jakichkolwiek czynności zawsze należy odłączyć zasilanie sieciowe.
- Napięcie zasilania sieciowego musi być zgodne z napięciem oświetlenia umieszczonym na etykietcie: 240V~50/60 Hz lub 120V~60 Hz.
- Należy przestrzegać prawidłowego podłączenia przewodów Zero / Faza.
- Po instalacji, na styki połączeń elektrycznych nie mogą oddziaływać żadne siły.
- Zalecamy stosowanie odpowiedniego narzędzia do naciskania na zaciski listwy zaciskowej w czasie podłączania i odłączania przewodów.

A: Jeżeli do mikro odbiornika RTS nie podłączono żadnego przełącznika, przewody 5, 6 i 7 należy podłączyć do listwy podłączeniowej, a listwę zaizolować przed przypadkowym dotknięciem przez instalatora lub inną osobę.

B: Okablowanie przełącznika impulsowego.

C: Okablowanie wyłącznika.

2 Programowanie odbiornika

Produkt powinien być umieszczony w swojej ostatecznej lokalizacji przed zakończeniem zasilania i wykonywaniem jakichkolwiek czynności.

2.1. Programowanie nowego nadajnika:

- Naciskać przez 3 sekundy przycisk PROG odbiornika, oświetlenie włącza się na dwie sekundy.
- Naciskać przez 1 sekundę przycisk PROG nowego nadajnika, oświetlenie włącza się na dwie sekundy.

- W przypadku sterowania grupowego: należy powtórzyć operacje 1 i 2 dla każdego odbiornika grupy.
- Usunięcie nadajnika: powtórzyć czynności 1 i 2 z nadajnikiem do usunięcia z pamięci.

2.2. Całkowite wykasowanie zaprogramowania mikro odbiornika Hz:

- Naciskać przycisk PROG odbiornika przez ponad 7 sekund, oświetlenie dwukrotnie włącza się na dwie sekundy.

3 Działanie sterowania**Sterowanie radiowo:**

- Nadajniki funkcyjne: Naciśnięcie przycisku włącza oświetlenie. Naciśnięcie przycisku włącza oświetlenie.
- Nadajniki sekwencyjne: Każde naciśnięcie przycisku sterowania nadajnika powoduje kolejne włączenie lub wyłączenie oświetlenia.

Sterowanie przewodowe:

- Każde naciśnięcie przycisku przełącznika impulsowego podłączonego przewodami 5 i 6 oraz 7 powoduje kolejne włączenie lub wyłączenie oświetlenia.

- Naciśnięcie na przycisk wyłącznika podłączonego przewodami 5 oraz 6 i 7 powoduje włączenie lub wyłączenie oświetlenia.

4 Dane techniczne

- Wyście odbiornika: 500 W dla lamp halogenowych lub 60 W dla lamp fluorescencyjnych lub LED.Produkt nie gwarantuje zgodności z bardzo nisko napięciowym światłem współpracującym z ferromagnetycznymi lub toroidalnymi transformatorami bardzo niskiego napięcia.
- Sterowanie radiowe: 433,42 MHz
- Wymiary (mm): 41 x 45 x 19
- Temperatura przechowywania: -30°C +70°C
- Temperatura użytkowania: -20°C +55°C
- Maksymalna wysokość użytkowania: 2000 metrów n.p.m.

- Kategorie środowiskowe: Izolacja Kat. III i Zanieczyszczenia Kat. II
- Europejska deklaracja zgodności: CE
- Stopień ochrony: IP20 przy przestrzeganiu zaleceń dotyczących instalacji. Tylko do użytku wewnątrz pomieszczeń (ochrona przed ciałami stałymi o średnicy > 12 mm, brak ochrony przed płynami).
- Nie narażać produkt na uderzenia i nie upuszczać go.
- Zużyte produkty należy przekazać do lokalnego punktu utylizacji odpadów elektronicznych.

Firma Somfy niniejszym oświadcza, że ten produkt jest zgodny z istotnymi wymaganiami i innymi odpowiednimi postanowieniami dyrektyw Unii Europejskiej dotyczącymi Europy. Deklaracja zgodności jest dostępna pod adresem internetowym www.somfy.com/ce.

CS 1 Instalace

Lighting in-wall receiver RTS pro osvětlení umožňuje ovládat osvětlení (P<500 W pro halogenové lampy nebo P<60 W pro fluorescenční lampy/Led) prostřednictvím vysílače z řady Somfy RTS.

1.1. Kompatibilní vysílače (12 max.): Lighting in-wall receiver RTS je kompatibilní se všemi vysílači Somfy RTS. Prohlédněte si odpovídající příručku.

1.2. Doporučení pro instalaci:

- Přijímač Somfy musí být umístěn v krabici pod omítkou, v rozvaděčové skříní nebo ve venkovním prostředí ve vodotěsné krabici. Instalaci, odzkoušení a uvedení do provozu smí provádět pouze osoba odborně způsobilá. Instalace musí být provedena podle místně platných předpisů! Všechna přívodní vedení musí být po dobu montáže bez napětí a zabezpečena proti jeho nechtěnému zapnutí! Správná funkce zařízení je zaručena pouze tehdy, pokud byla instalace a montáž provedena odborně, přívod proudy je dostatečně dimenzován a zařízení je pravidelně udržováno.

- Síťové napětí musí odpovídat napětí osvětlení uvedeného na etiketě: 240V~50/60 Hz nebo 120V~60 Hz.

- Dodržujte zapojení Nulového / Fázového vodiče.

- Po instalaci se svorkovnice nesmí mechanicky namáhat.

- Při zapojování a rozpojování vám doporučujeme použít nástroj ke stisknutí zásuvných úchytů svorkovnice.

A: Pokud není k přijímači Lighting in-wall receiver RTS připojen žádný spínač, propojte navzájem vývody 5, 6 a 7 a zaizolujte je proti nežádoucímu dotyku s předměty nebo osobami.

B: Zapojení tlačítka.

C: Zapojení spínače.

2 Programování přijímače

Před započatím přihlašování vysílače musí být přijímač Lighting in-wall receiver RTS nainstalován viz.bod 1.2.

2.1. Naprogramování nového vysílače:

- Na 3 sekundy stisknete tlačítko **PROG** přijímače, osvětlení se rozsvítí na dvě sekundy.
 - Na 1 sekundu stisknete tlačítko **PROG** nového vysílače, osvětlení se rozsvítí na dvě sekundy.
- V případě skupinového ovládání: zopakujte operace 1 a 2 pro každý přijímač skupiny.

- Pro vymazání vysílače: opakujte kroky 1 a 2 s vysílačem, který si přejete z paměti vymazat.

2.2. Kompletní vymazání paměti přijímače:

- Stisknete tlačítko **PROG** přijímače na 7 sekund, osvětlení se rozsvítí na dvě sekundy dvakrát po sobě.

3 Možnosti ovládání**Rádiové ovládání:**

- 3 Tlačítkové ovladače: Stisknutí tlačítka ovládá rozsvícení. Stisknutí tlačítka ovládá zhasnutí.
- 1 Tlačítkové (sekvenci) ovladače: Každé stisknutí ovládacího tlačítka vysílače postupně řídí rozsvícení nebo zhasnutí.

Drátové ovládání:

- Každé stisknutí tlačítka zapojeného mezi vodiče 6 a 7 ovládá rozsvícení a zhasnutí osvětlení.
- Spínač zapojený mezi vodiče 5 a 6 ovládá rozsvícení nebo zhasnutí osvětlení.

4 Technické údaje

- Zatížitelnost výstupu: 500 W pro halogenové lampy nebo 60 W pro fluorescenční lampy/Led. Kompatibilita výrobku není zaručena s nízkonapěťovými světelnými zdroji, využívajícími transformátory vinuté na feromagnetickém jádře.
- Rádio: 433,42 MHz
- Rozměry (mm) 41 x 45 x 19
- Teplota skladování: -30°C +70°C
- Teplota použití: -20°C +55°C
- Maximální výška použití: 2000 metrů.

CS. Spoločnosť Somfy týmto prohlašuje, že tento výrobok je v súlade so základnými požiadavky a ďalšími príslušnými ustanoveními smernice 1990/5/CE. Prohlášení o shodě naleznete na www.somfy.com/ce. Používání povoleno v EU, CH.

- Kategorie týkající se životního prostředí: Izolace Kat III a znečištění Kat II
- Evropská konformita: CE
- Stupeň krytí: IP20 v případě dodržení pokynů pro použití. Pouze pro použití v interiérech (ochrana proti penným tělesům o průměru > 12 mm, žádná ochrana proti tekutinám).
- Výrobek je citlivý na nárazy a pády.
- Odpad vždy recyklujte ve sběrné odpadu.

SK. Spoločnosť Somfy týmto vyhlasuje, že výrobok spĺňa základné požiadavky a príslušné ustanovenia Smernice 1990/5/CE. Prehlásenie o zhode je k dispozícii na adrese: www.Somfy.com/ce u popisu výrobkov.Prevažzákonne povolené v EU, CH.

	ES	PL	CS	GR	
		Verde / Amarillo	Zielono-żółty	Žlutozelený	κίτρινο/πράσινο
	N 1	Azul	Niebieski	Modrý	μπλε
	Ph./L 2	Marrón	Brazowy	Hnědý	καφέ
		Verde / Amarillo	Zielono-żółty	Žlutozelený	κίτρινο/πράσινο
	N 3	Azul	Niebieski	Modrý	μπλε
	Ph./L 4	Marrón	Brazowy	Hnědý	καφέ
	5	Verde	Zielony	Zelený	πράσινος
	6	Blanco	Biały	Bílý	λευκό
	7	Amarillo	Żółty	Žlutý	κίτρινος

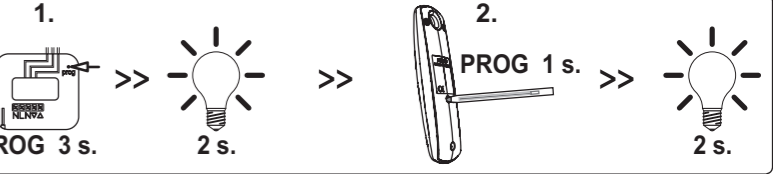
**EL 1 Εγκατάσταση**

Ο Lighting in-wall receiver RTS για φωτισμό επιτρέπει την ενεργοποίηση του φωτισμού (P<500W για τους λαμπτήρες αλογόνου ή P<60W για τους λαμπτήρες φθορισμού /Led) με τηλεχειριστήριο της σειράς Somfy RTS. **1.1. Συμβατοί πομποί (12 το περισσότερο):** Ο Lighting in-wall receiver RTSείναι συμβατός με όλους τους πομπούς Somfy RTS. Δείτε τις αντίστοιχες οδηγίες χρήσης.

1.2. Συμβουλές εγκατάστασης:

- Εξοπλισμός προς ενσωμάτωση, εγκατάσταση σε κβίβιο ενσωμάτωσης ή διακλάδωσης. Η εγκατάσταση αυτού του προϊόντος Somfy πρέπει να γίνεται από επαγγελματία, ειδικό στην οικιακή μηχανοκίνηση και τον αυτοματισμό, στον οποίο απευθύνονται οι παρούσες οδηγίες χρήσης. Εξάλλου, ο εγκαταστάτης θα πρέπει να συμμορφώνεται με τους ισχύοντες κανονισμούς και τη νομοθεσία της χώρας εγκατάστασης και να ενημερώνει τους πελάτες του σχετικά με τις συνθήκες χρήσης.

1.3. Καλωδίωση: Προειδοποίηση: Διακόπτε την παροχή ρεύματος πριν από κάθε παρέμβαση.
- Η τάση δικτύου πρέπει να συμβαδίζει με την τάση φωτισμού που υποδεικνύεται στην ετικέτα: 240V~50/60 Hz ή 120V~60 Hz.

- Προσοχή στην καλωδίωση του Ουδέτερου / Φάσης.

- Μετά την εγκατάσταση δεν θα πρέπει να ασκείται καμία πίεση στους ακροδέκτες.

- Σας συστήνουμε να χρησιμοποιείτε ένα εργαλείο για να ασκήσετε πίεση στους σφικακτères εισαγωγής του ακροδέκτη κατά την καλωδίωση και την αποσυρμολόγηση.

A: Εάν δεν έχει συνδεθεί καλωδιακό χειριστήριο στο μικροδέκτη, συνδέστε τα καλώδια 5, 6 και 7 με συνδετική ταινία όπως φαίνεται στο σχήμα 1.3. Τοποθετήστε μονωτική πλακέτα στην πρόσμφη.

B: Καλωδίωση μπουτόν.

C: Καλωδίωση διακόπτη.

2 Προγραμματισμός δέκτη

Το προϊόν πρέπει να έχει τοποθετηθεί στην τελική του θέση πριν προφοδοηθεί και γίνει οποιαδήποτε παρέμβαση.

2.1. Προγραμματισμός καινούργιου πομπού:

- Πιέστε το πλήκτρο **PROG** του δέκτη για 3 δευτ. ανάβει ο φωτισμός για δύο δευτερόλεπτα.
 - Πιέστε το πλήκτρο **PROG** του καινούργιου πομπού για 1 δευτ. ανάβει ο φωτισμός για δύο δευτερόλεπτα.
- Στην περίπτωση χειριστήριου ομάδας: Επαναλάβετε τα βήματα 1 και 2 για κάθε κινητήρα της ομάδας.
- Για τη διαγραφή ενός πομπού: επαναλάβετε τα βήματα 1 και 2 με τον πομπό προς διαγραφή από τη μνήμη.

2.2. Πλήρης ακύρωση του προγραμματισμού:

- Πιέστε το πλήκτρο **PROG** του δέκτη για περισσότερα από 7 δευτερόλεπτα, ανάβει ο φωτισμός για δύο δευτερόλεπτα, δύο συνεχόμενες φορές.

3 Λειτουργία**Τηλεχειριστήριο:**

- Τηλεχειριστήρια 3 εντολών (πάνω-my-κάτω): Ένα πάτημα του πλήκρου ενεργοποιεί το φωτισμό. Ένα πάτημα του πλήκτρου απενεργοποιεί το φωτισμό.
- Τηλεχειριστήρια κυκλικής λειτουργίας: Κάθε πάτημα του πλήκτρου του πομπού ανάβει ή σβήνει διαδοχικά το φωτισμό.

Ενσωμάτωση διακόπτης :

- Κάθε πάτημα του μπουτόν που είναι συνδεδεμένο μεταξύ των καλωδίων 6 και 7 ενεργοποιεί το άναμμα ή το σβήνει τον φωτισμό.
- Ένας διακόπτης μεταξύ των καλωδίων 5 και 6 ενεργοποιεί σβήνει το φωτισμό.

4 Χαρακτηριστικά

- Ισχύς εξόδου: 500W για τους λαμπτήρες αλογόνου ή 60W για τους λαμπτήρες χαμηλής κατανάλωσης/ λαμπτήρες Led. Το προϊόν δεν εγγυάται συμβατότητα με πολύ χαμηλής τάσης λαμπτήρες που σχετίζονται με πολύ χαμηλής τάσης μετασχηματιστές.
- Συχνότητα: 433.42 MHz
- Διαστάσεις (mm): 41 x 45 x 19
- Θερμοκρασία αποθήκευσης: -30°C +70°C
- Θερμοκρασία χρήσης: -20°C +55°C
- Μέγιστο υψόμετρο χρήσης: 2000 μέτρα.

- Κατηγορία που αφορά στο περιβάλλον: Μόνωση Kat III και ρύπανση Kat II
- Ευρωπαϊκή συμμόρφωση: CE
- Δείκτης προστασίας από ήλιο: IP20 με την επιφύλαξη συμμόρφωσης με τις οδηγίες εγκατάστασης. Εσωτερική χρήση μόνο (προστασία από στερεά σώματα διαμέτρου > 12 mm, καμία προστασία από τα υγρά).
- Προϊόν ευαίσθητο στα χτυπήματα και τις πιέσεις.
- Φροντίστε για την ανακύκλωση των απορριμμάτων μέσω του τοπικού συστήματος συλλογής.

Με το παρόν έγγραφο, η Somfy δηλώνει ότι η συσκευή, συμμορφώνεται με τις ουσιαστές απαιτήσεις και τις λοιπές διατάξεις που σχετίζονται με τις ευρωπαϊκές οδηγίες που ισχύουν για την Ευρώπη. Μια δήλωση συμμόρφωσης διατίθεται στην ιστοσελίδα www.somfy.com/ce.